

CH23 - Design: Hans J. Wegner



BESCHREIBUNG

- Der CH23, einer der charakteristischsten Esszimmerstühle Wegners ohne Armlehnen, weist eine Reihe bekannter Wegner-Details auf: die Form der eleganten Abdeckungen am Rücken, die spezielle Doppelflechtung der Sitzfläche und die gebogenen Hinterbeine, die festen Stand garantieren.
- Auf den ersten Blick ein äußerst schlichter Stuhl, doch bei näherem Hinsehen zeigen sich viele schöne Details. Ein Beispiel für die sehr raffinierte Tischlerarbeit sind die beiden kreuzförmigen Abdeckungen, mit denen Wegner die Befestigungen der Rückenlehne aus formgepresstem Furnierholz hervorhebt.
- Der Stuhl hat keine Armlehnen, was ihn auch in kleineren Zimmern zu einem praktischen Esstischstuhl macht.
- Dank der durchdachten Konstruktion und den organischen Formen ist der Stuhl sehr bequem.
- Der CH23 ist in Eiche oder Walnuss sowie in einer Kombination beider Holzsorten mit verschiedenen Oberflächen erhältlich. Die eleganten Abdeckungen im Rückenteil sind in Eiche oder Nussbaum verfügbar.
- Sitzfläche aus Papierkordelgeflecht in Natur oder Schwarz

GESCHICHTE

- Der CH23 zählt zu den ersten fünf Stühlen, die Wegner zu Beginn seiner Karriere speziell für Carl Hansen & Søn entwarf. Die organischen Formen und durchdachten Details bewiesen

das große Talent des jungen Wegner als Designer und Handwerker. Seine Möbel stellten einen formgeberischen Aufbruch dar und wurden mit großem Interesse aufgenommen.

- Der CH23 begeisterte bei seiner Vorstellung 1950 und gilt heute als frühes Beispiel für Wegners einzigartige Formensprache und Handwerkskunst.
 - Zugleich markierte er den Beginn einer langen und fruchtbaren Zusammenarbeit zwischen dem produktiven, innovativen Designer und Carl Hansen & Søn.
 - Neuauflage von Carl Hansen & Søn im Juni 2017.
-

DER DESIGNER

Als einer der Mitbegründer der Dänischen Moderne trug Hans J. Wegner dazu bei, dass sich das Verständnis von Wohnkultur in den 1950er- und 1960er-Jahren entscheidend verändern sollte. Seine Leidenschaft für Stühle - von denen er im Laufe seines Lebens mehr als 500 entwarf - ist weltweit bekannt und kommt in dem ihm verliehenen Titel "The Master of the Chair" zum Ausdruck. Wegner ist für perfekt verarbeitete Verbindungen in Kombination mit exquisiten Formen, für seinen unermüdlichen Experimentiergeist in Bezug auf Materialien und für seine hohe Wertschätzung von Holz und dessen natürlichen Eigenschaften bekannt. In den von ihm gestalteten Stücken verbindet sich Minimalismus mit weichen, organischen Formen.

Hans J. Wegner wurde 1914 als Sohn eines Schuhmachers im süddänischen Tønder geboren. Im Alter von 17 Jahren trat er eine Lehrstelle in der Tischlerei H.F. Stahlberg an, wo er sein erstes Möbelstück entwarf. Drei Jahre später zog er nach Kopenhagen, um die School of Arts and Crafts zu besuchen. Dort studierte er von 1936 bis 1938, bevor er eine Laufbahn als Architekt einschlug.

Im Jahr 1940 initiierte er ein Gemeinschaftsprojekt mit Arne Jacobsen und Erik Møller in Aarhus, der zweitgrößten Stadt Dänemarks, zu dem auch die Gestaltung der Inneneinrichtung des Rathauses gehörte. Im selben Jahr begann Wegners Kooperation mit dem Tischlermeister Johannes Hansen, der maßgeblich daran beteiligt war, der dänischen Öffentlichkeit modernes Design näherzubringen.

1943 eröffnete Hans J. Wegner sein eigenes Designstudio und im Jahr 1944 entwarf er den ersten "China Chair" in einer Serie von Stühlen, deren Design vom Stil der chinesischen Ming-Dynastie inspiriert war. Der ebenfalls zu dieser Serie gehörende "Wishbone Chair", der Wegners erfolgreichstes Objekt werden sollte, entstand im Jahr 1949 und wird von Carl Hansen & Son seit 1950 kontinuierlich produziert.

Hans J. Wegner wird als einer der kreativsten und produktivsten dänischen Möbeldesigner aller Zeiten angesehen. Er hat im Laufe seines Lebens alle wichtigen Designpreise gewonnen, u.a. den Lunning Prize (1951) und den 8. International Design Award (1997). Er wurde zum Ehrenmitglied der Royal Danish Academy of Fine Arts berufen (1995) und erhielt den Ehrendokortitel des Royal College of Art in London (1997). Seine Arbeiten sind in allen großen internationalen Museen vertreten, u.a. im Museum of Modern Art (MoMA) in New York und in der Neuen Sammlung in München. Hans J. Wegner starb im Januar 2007 im Alter von 92 Jahren in Dänemark.

Die Zusammenarbeit von Carl Hansen & Son und Hans J. Wegner begann im Jahr 1949 und umfasst eine breite Palette von Möbelobjekten wie Esstühle, Sessel, Fußablagen, Sofas, Beistelltische und Esstische sowie exklusive Büro- und Kindermöbel. Zu den von Carl Hansen & Son produzierten und von Hans J. Wegner gestalteten Designikonen gehören der "Shell Chair", der

"Wing Chair" und der "Wishbone Chair".

VARIANTEN UND MASSE

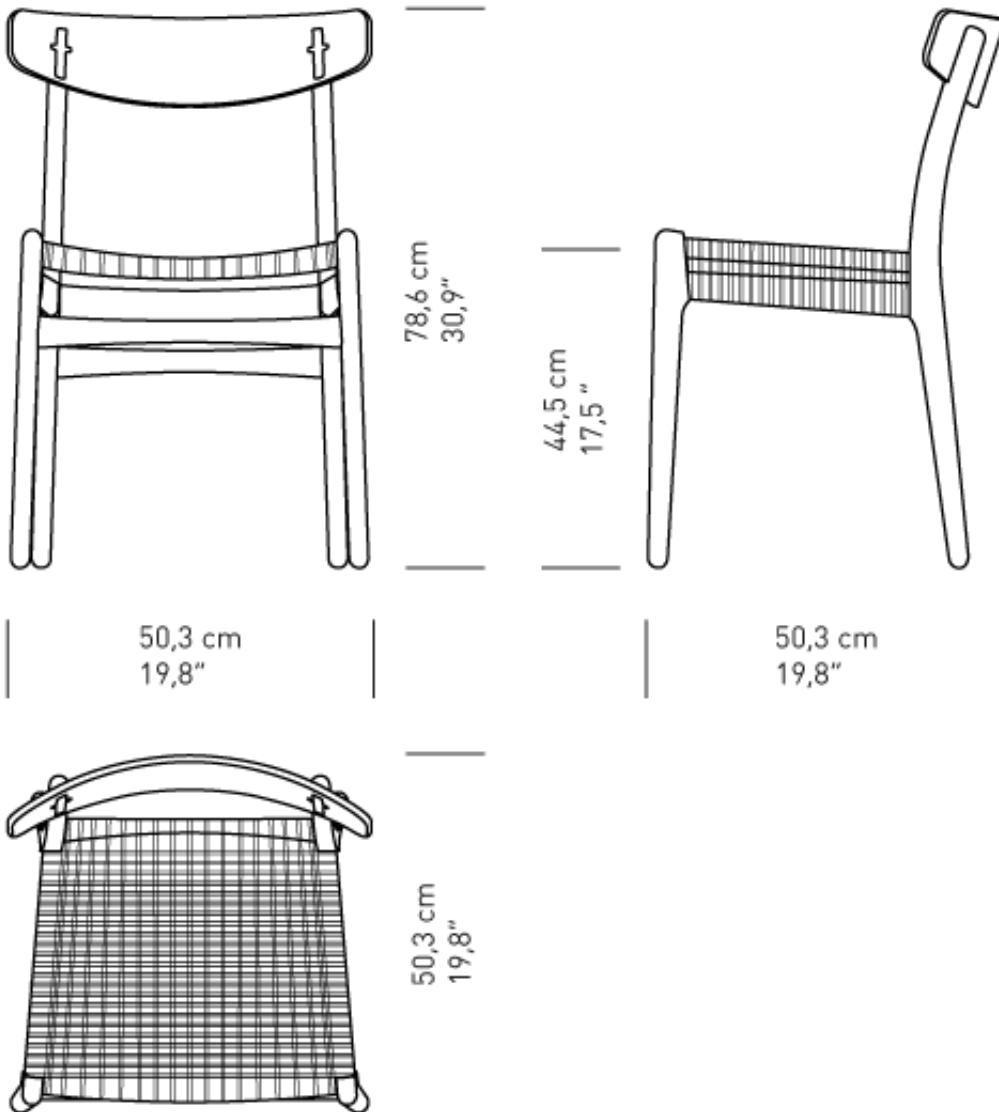

	Seife	Lack	Öl	Weissöl	Schwarz laktiert
Eiche	●	●	●	●	●
Walnuss		●	●		

UMWELTSCHUTZ INFORMATIONEN

Bei Carl Hansen & Søn wird "Nachhaltigkeit" groß geschrieben

Gutes Design unter Verwendung natürlicher Materialien wie Holz hat die Menschen schon immer und unabhängig von den jeweils vorherrschenden Moden fasziniert. Bei Carl Hansen & Søn sind wir davon überzeugt, dass diese Faszination einer der Gründe für den großen Erfolg unserer Möbel ist, und deshalb nehmen wir das Thema Nachhaltigkeit im Zusammenhang mit den für unsere Produkte verwendeten Rohstoffen sehr ernst.

Wir sind ständig darum bemüht, sowohl unsere Produktionsmethoden als auch Logistik und Vertrieb kontinuierlich im Sinne eines schonenden Umgangs mit knappen natürlichen Ressourcen zu verbessern.

Wir beziehen unser Holz ausschließlich aus nachhaltig bewirtschafteten Wäldern. Alle verwendeten Hölzer unterliegen der EUTR 2013 Regulierung, der dänischen Forstgesetze und geltenden internationalen Zertifikaten. Der Großteil des von uns verwendeten Eichen-, Buchen- und Eschenholzes kommt aus dänischen Wäldern, die gemäß der im nationalen dänischen Forstprogramm festgelegten Prinzipien bewirtschaftet werden. Der übrige Teil des Holzes kommt aus Wäldern, die in anderen europäischen Ländern liegen und nach ähnlichen Grundsätzen bewirtschaftet werden. Walnuss- und Kirschholz wird aus nordamerikanischen Wäldern bezogen.

Obwohl wir stets darum bemüht sind, jedes noch so kleine Stück dieser edlen Hölzer in der Produktion zu verwenden, lässt sich eine gewisse Menge an Verschnitt nicht vermeiden. Diese Reste werden bei der Herstellung anderer Produkte eingesetzt oder in Fernheizkraftwerken recycled.

TESTS UND CERTIFIKATE

All tests and certificates are available on request.

ANSPRECHPARTNER

EUROPA

Carl Hansen & Søn A/S

Hylkedamvej 77-79

DK 5591 Gelsted

Denmark

Tel: +45 66 12 14 04

info@carlhansen.com

Carl Hansen & Søn Flagship Store

Bredgade 18, 21 & 23

1260 København K

Denmark

Phone: +45 64 47 23 60
retail@carlhansen.dk