

NAP™



Der dänische Designer Kasper Salto hat den Stuhl NAP™ für Fritz Hansen entworfen. NAP ist eine Serie leichter Stapelstühle, die so gestaltet sind, dass sie in jeder beliebigen Sitzposition optimale Bequemlichkeit bieten. NAP steht für Normal, Aktiv und Passiv, denn das Sitzen ist in Wirklichkeit eine ständige Bewegung.



KASPER SALTO 1967-

Kasper Salto - der Designer der Serie ICE™, des Tisches Little Friend™ und des Stuhls NAP™ - schloß bei Jørgen Wolff seine Lehre als Möbeltischler ab und machte 1994 seinen Abschluß als Designer an der dänischen Hochschule für Design. Während seines Studiums absolvierte er ein Semester am Art Center College of Design in der Schweiz. Von 1996-1997 hielt Salto Vorlesungen an der Architektenschule der Kunstakademie in Kopenhagen und wurde gleichzeitig Mitglied der S.E. (Herbstausstellung der Möbeltischler). 1997 stellte Kasper Salto auf der S.E. im Kunstgewerbemuseum in Kopenhagen aus.

In den Kreationen Kasper Saltos setzt sich die dänische Möbeldesigntradition fort und verschmilzt harmonisch mit internationalem Industriedesign.



DESIGN

Kasper Salto, 2010

BESCHREIBUNG

Eine Serie leichter Stühle und Armlehnstühle, entworfen von Kasper Salto, hergestellt von Fritz Hansen.

NAP™ ist in acht Varianten erhältlich: mit 4 Beinen oder Kufengestell und als Theken- oder Barstuhl, alles mit oder ohne Armlehnen. Die Rückseite der Schale ist hochglanzpoliert, während die matte Vorderseite zur Hervorhebung der Geometrie mit Rillen versehen ist. Um störende Geräusche und die Gefahr von Stellen auf dem Fußboden zu minimieren, haben die vorderen und hinteren Stuhlbeine Fußstopfen in unterschiedlicher Größe von Varianten mit 4 Beinen.

Alle Ausführungen sind in vier verschiedenen Farben lieferbar: Milk White, Butter Yellow, Pepper Grey und Coffee Brown.

Die Verwendung von spritzgegossenem, durchgefärbtem Nylon (Polyamid-PA6) für die Schale erlaubt die Wiederverwendung des Materials. Verkleidungskappe und Distanzklötzer sind aus Nylon bzw. TPE (thermoplastische Elastomere). Beides ist in der Farbe der Schale durchgefärbt. Das Gestell des Stuhls ist aus 14 mm pulverlackiertem Stahl in den der Schale des Stuhls entsprechenden Farben oder aus verchromtem Stahl. Die Fußstopfen sind aus schwarzem TPE.

Auf 3 Varianten können 8 bis 10 Stühle mit oder ohne Armlehnen übereinander stapeln.

POLSTERUNG

Der NAP™ ist mit Sitzpolsterung lieferbar. Diese kann auch lose gekauft und später hinzugefügt oder ausgewechselt werden. Das Sitzkissen ist aus TPE, bezogen mit Velours auf der Unterseite und Stoff auf der Oberseite und 5 mm dick. Das Sitzkissen ist mit Stoff Divina in einer Auswahl von 10 Farben erhältlich.

UMWELT UND PRÜFUNGEN

Aus Umweltgründen läßt sich der Stuhl einfach zerlegen, und die einzelnen Teile können der entsprechenden Wiederverwendung zugeführt werden. Der Hauptwerkstoff des Stuhls, Nylon, ist ein gebräuchlicher Kunststoff in unserem Alltag, was das Recycling des Stuhls erleichtert. Der Kunststoff kann granuliert und die Stahlteile können wiederverwendet werden. Der Stuhl ist nach EN 1728:2000, Stufe 2, entsprechend der normalen öffentlichen Verwendung geprüft und genehmigt worden.

GARANTIE

Auf Fabrikationsfehler (d.h. Werkstoffe und Konstruktion) an Standardwaren wird 5 Jahre Garantie gewährt. Von der Garantie ausgenommen sind besondere Lederarten und andere Stoffe, die auf Veranlassung des Kunden bestellt werden, sowie Produkte, die nach Kundenspezifikationen hergestellt werden. Gewöhnlicher Verschleiß und Schäden an Bezügen sind von der Garantie ausgenommen. Die Garantie für Peddigrohr und Leuchten gilt für 2 Jahre.

ERWEITERTE GARANTIE

Fritz Hansen bietet eine erweiterte Garantie an, wenn Sie Ihren Stuhl NAP™ online unter fritzhansen.com/MY-REPUBLIC registrieren. Die Registrierung der ID-Nummer des Produkts hat spätestens drei (3) Monate nach dem Kaufdatum zu erfolgen, andernfalls wird die erweiterte Garantie nicht gewährt.

Garantiedauer:

5 Jahre auf: Stoff, Lackiert Gestell.

10 Jahre auf: Gestell, Schal.



MODELLE & ABMESSUNGEN

MODEL KS50 (stapelbar)

Sitzhöhe: 45, 47.5 cm
Höhe: 77 cm
Breite: 54 cm
Tiefe: 51 cm

MODEL KS51 (stapelbar)

Sitzhöhe: 45 cm
Höhe: 77 cm
Breite: 54 cm
Tiefe: 51 cm

MODEL KS58

Sitzhöhe: 64 cm
Höhe: 97 cm
Breite: 56 cm
Tiefe: 52 cm

MODEL KS59

Sitzhöhe: 76 cm
Höhe: 109 cm
Breite: 56 cm
Tiefe: 54 cm

MODEL KS60 (stapelbar)

Sitzhöhe: 45, 47.5 cm
Höhe: 77 cm
Breite: 62 cm
Tiefe: 51 cm

MODEL KS61

Sitzhöhe: 45 cm
Höhe: 77 cm
Breite: 62 cm
Tiefe: 51 cm

MODEL KS68

Sitzhöhe: 64 cm
Höhe: 97 cm
Breite: 62 cm
Tiefe: 52 cm

MODEL KS69

Sitzhöhe: 76 cm
Höhe: 109 cm
Breite: 62 cm
Tiefe: 54 cm



NAP™ STUHL - KS50

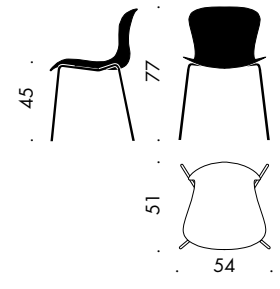
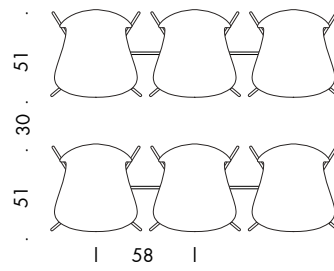

NAP™ STUHL - KS51

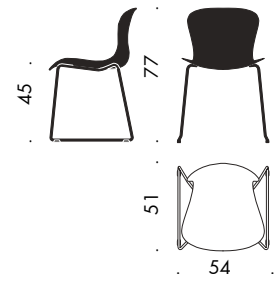
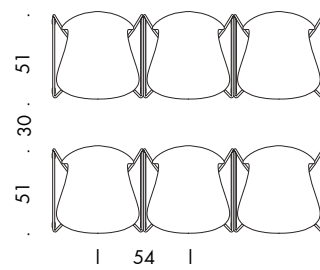

NAP™ BARSTUHL - KS58

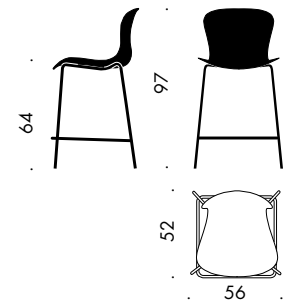

NAP™ BARSTUHL - KS59

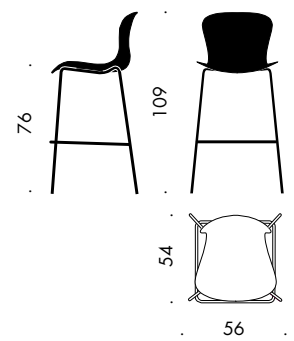



NAP™ STUHL - KS60

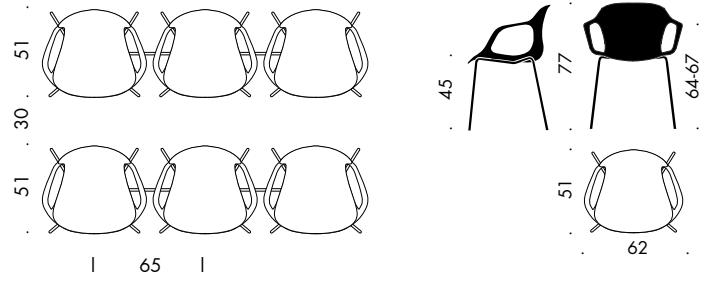

NAP™ STUHL - KS61

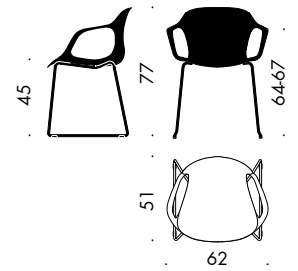

NAP™ BARSTUHL - KS68

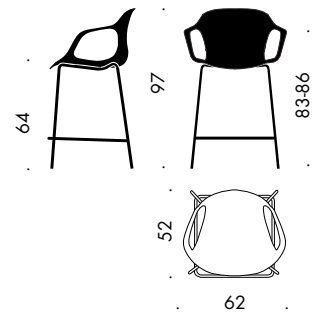

NAP™ BARSTUHL - KS69

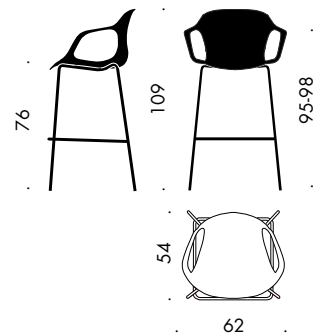

Fritz Hansen A/S ® - Diese Dokumentation und die darin vorkommenden Produkte und Bezeichnungen sind gesetzlich geschützt, u.a. durch das dänische Urheberrechtsgesetz, das dänische Markengesetz und das dänische Gesetz gegen den unlauteren Wettbewerb, und sie dürfen ohne die vorherige schriftliche Genehmigung der Fritz Hansen A/S nicht benutzt werden. Eine Verletzung der Rechte der Fritz Hansen A/S kann gerichtlich verfolgt werden.

HAUPTSITZ

DÄNEMARK - Allerød

SHOWROOMS

DÄNEMARK - Kopenhagen

GROSSBRITANNIEN - London

ITALIEN - Mailand

JAPAN - Tokio

NORWEGEN - Oslo

SCHWEDEN - Stockholm

USA - New York

