

PARAVENT PLUS ist flexibler Raumteiler und Garderobe zugleich. Er wirkt je nach Blickwinkel dicht oder transparent. Dank der beweglichen Konstruktion lässt er sich in verschiedenen Positionen aufstellen. BANK PLUS ist Sitzbank oder Sofatisch. Er lässt sich durch einfaches Umklappen des Untergestells auf zwei Höhen fixieren. LEUCHTE PLUS ist leicht und licht. Die überzeugende Konstruktion mit biegsamen Eschenplatten ermöglicht einfaches Verändern der Form.

PARAVENT PLUS peut subdiviser une pièce en toute flexibilité et abriter une penderie. Selon l'angle de vision, il laisse ou non passer les regards. Articulé, il peut se poser dans plusieurs positions. BANK PLUS est un banc ou une table basse. Il peut se régler à deux hauteurs simplement en rabattant les pieds. LEUCHTE PLUS est simple et aérien. La construction convaincante en frêne souple permet de modifier facilement la forme.

PARAVENT PLUS is a flexible room divider and coat rail in one. Depending on the aspect from which it is viewed, it is either transparent or opaque. It can be arranged in various positions thanks to its flexible construction. BANK PLUS is a seating bench or coffee table. It can be set at two heights simply by folding the base out or up. LEUCHTE PLUS is light and luminous. Its compelling design with pliable ashwood laths allows its shape to be changed easily.

PARAVENT PLUS, BANK PLUS und LEUCHTE PLUS. Konstruktion aus verleimten und gespannten Holzlamellen aus roher, massiver Esche. Diese sind am Untergestell (CNS) mit weissem Polyamidseil verschnürt. Zur Sitzbank sind passende Filzkissen erhältlich, für den Sofatisch gibt es eine transparente Servierablage. Ein Metallring hält den Leuchtzylinder.

PARAVENT PLUS, BANK PLUS et LEUCHTE PLUS. Construction en lamelles de bois collées et précontraintes en frêne massif brut. Celles-ci sont attachées au support (CNS) par une cordelette blanche en polyamide. Des coussins en feutre sont proposés avec le banc, une tablette transparente est disponible avec la table basse. Un anneau métallique maintient le cylindre lumineux.

PARAVENT PLUS, BANK PLUS and LEUCHTE PLUS. Constructed from glued and clamped untreated solid ash laths. These are secured to the base (CNS) with white polyamide cord. Matching felt cushions and a transparent serving top are available as accessories for the seating bench/coffee table. A metal ring holds the luminescent cylinder.



Einfaches Umklappen des Untergestells – und aus der Sitzbank wird der Sofatisch.

Il suffit de rabattre les pieds pour que le banc se transforme en table basse.

Simply fold up the base – and the seating bench transforms into a coffee table.

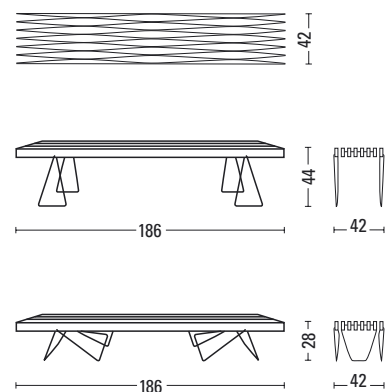

Paravent Plus ist Raumteiler und Garderobe; Transparenz und Sichtschutz in einem.

Paravent Plus peut servir à subdiviser une pièce ou de pendre; transparence et protection des regards en un.

Paravent Plus is a room divider and coat rail; yielding transparency yet affording privacy.



Lässt sich nach Nutzung und Raumsituation anpassen.

S'adapte à l'utilisation souhaitée et à la configuration de la pièce.

Adapts to room usage and available space.

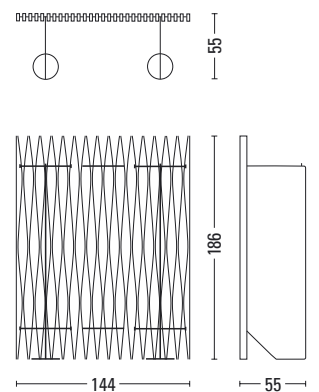
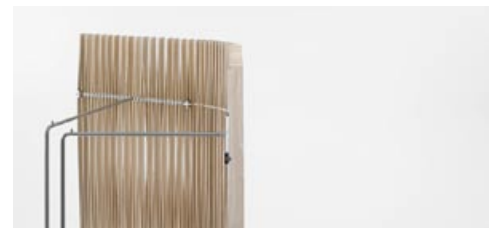
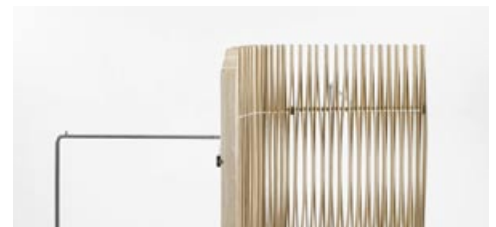
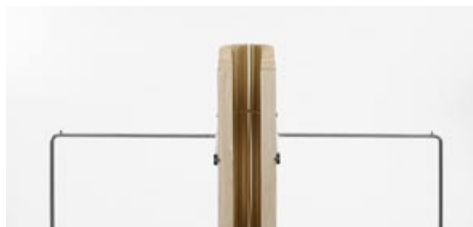



Vom Fächer zur Stele zur Pyramide – eine Konstruktion für drei Formen. Fast schwebend hält der Metallring den Leuchtzylinder:

De l'éventail à la stèle ou la pyramide – une construction pour trois formes. L'anneau métallique paraît maintenir le cylindre lumineux en suspension.

From a 'stove-pipe' to a 'pointed hat' to a 'funnel' – one design for three forms. The metal ring gives the appearance of barely supporting the luminous cylinder.

