

Pressed Chair - Sonderedition 10 Jahre / *Special Edition 10 Years*





Die Idee, aus einem flachen Stück Blech einen tragfähigen Stuhl zu produzieren, begeistert auch noch nach 10 Jahren. Zum Jubiläum ersetzt die „10“ das Langloch in der Sitzfläche der Sonderedition, auf Farbe wird verzichtet. Stattdessen erhält das pure Aluminium seine matte, samtige Oberfläche durch Glasperlenstrahlen. Ein glänzender Hinweis auf die limitierte Auflage von 100 Stück ziert die Rückseite der Lehne.

Harry Thaler,
2021

The idea of producing a stable chair from a flat piece of metal sheet is as amazing now as it was 10 years ago. To mark the anniversary, the number “10” replaces the slot in the special edition’s seat area, no colour is used this time. Instead, glass bead blasting gives the pure aluminium its matt, velvety surface. The rear of the backrest is adorned with a sparkling reference to the limited edition of 100 pieces.







Aluminium / *Aluminium*

- Glasperlengestrahlt und eloxiert / *Glass bead blasted and anodized*

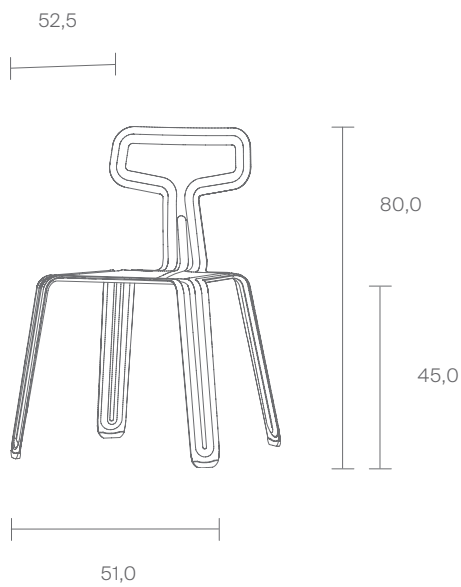

Hinweis / Note

Limitiert auf 100 Stück.

Limited to 100 pieces.



Geprüft nach DIN 68878 und DIN EN 12520 von TÜV Rheinland.
DIN 68878 and DIN EN 12520 approved by TÜV Rheinland.





Limitiert auf 100 Stück.
Limited to 100 pieces.

Die Idee, aus einem flachen Stück Blech einen tragfähigen Stuhl zu produzieren, begeistert auch noch nach 10 Jahren. Zum Jubiläum ersetzt die „10“ das Langloch in der Sitzfläche der Sonderedition, auf Farbe wird verzichtet. Stattdessen erhält das pure Aluminium seine matte, samtige Oberfläche durch Glasperlenstrahlen. Ein glänzender Hinweis auf die limitierte Auflage von 100 Stück ziert die Rückseite der Lehne.

Auszeichnungen

| [D3] Contest 2011, imm cologne, 1. Preis
| Conran Foundation Awards 2011
| Good Design Award 2011, The Chicago Athenæum
| interior innovation award 2013, Rat für Formgebung
| iF product design award 2014

Geprüft nach DIN 68878 und DIN EN 12520, Berichtsnummer 211 87 595, 3.8.2012, von TÜV Rheinland/LGA. Damit ist die Festigkeit, Dauerhaltbarkeit und Sicherheit für den Wohnbereich nachgewiesen.

Gewicht: 2,8 kg
Belastbarkeit: max. 120 kg

Um Kratzer auf der Oberfläche zu vermeiden, wird vom Stapeln des Stuhls abgeraten!

Material

Pressed Chair | Aluminium glasperlengestrahlt und eloxiert
Gleiter | Thermoplastisches Polyurethan (TPU)

Aluminium glasperlengestrahlt und eloxiert

Aluminium ist ein langlebiges Leichtmetall mit hoher Widerstandsfähigkeit. Durch Bestrahlen mit feinen Glaskugeln wird die Oberfläche aufgeraut, von Arbeitspuren befreit und erhält dadurch eine matte, samtige Oberfläche. Beim anschließenden Eloxieren wird mithilfe einer kontrollierten, elektrolytischen Oxidation eine harte und dichte Schutzschicht auf dem Metall erzeugt, was die Kratzfestigkeit und Korrosionsbeständigkeit erhöht.

Reinigung und Pflege: Die Oberfläche kann mithilfe eines weichen Tuches mit lauwarmem Wasser und einer geringen Menge an farblosem Geschirrspülmittel gereinigt werden.

Thermoplastisches Polyurethan (TPU)

Thermoplastische Elastomere sind die umweltfreundliche Alternative zu PVC. TPU besitzt die Eigenschaften von Gummi, ist aber generell frei von Weichmachern und ist ungiftig. TPU ist zudem umweltfreundlich und kann anders als Gummi einfach recycelt und wiederverwertet werden.

The idea of producing a stable chair from a flat piece of metal sheet is as amazing now as it was 10 years ago. To mark the anniversary, the number "10" replaces the slot in the special edition's seat area, no colour is used this time. Instead, glass bead blasting gives the pure aluminium its matt, velvety surface. The rear of the backrest is adorned with a sparkling reference to the limited edition of 100 pieces.

Awards

| [D3] Contest 2011, imm cologne, 1. Preis
| Conran Foundation Awards 2011
| Good Design Award 2011, The Chicago Athenæum
| interior innovation award 2013, Rat für Formgebung
| iF product design award 2014

DIN 68878 and DIN EN 12520 approved, report number 211 87 595, 3.8.2012 by TÜV Rheinland/LGA. Thereby the stability, durability and safety for residential areas is verified.

weight: 2.8 kg
load capacity: max. 120 kg

To prevent scratches on the surface, we advise against stacking the chair!

Material

Pressed Chair | aluminium glass bead blasted and anodized
glider | thermoplastic polyurethane (TPU)

Aluminium glass bead blasted and anodized

Aluminium is a durable light metal with a high level of resistance. Blasting it with fine glass beads roughens the surface and removes any work traces, leaving a matt, velvety finish. The subsequent anodizing procedure involves the production of a hard, dense protective layer using controlled, electrolytic oxidation, which increases the scratch and corrosion resistance.

Cleaning and care: The surface can be cleaned using a soft cloth with lukewarm water and a small amount of colourless washing-up liquid.

Thermoplastic polyurethane (TPU)

Thermoplastic elastomers are an environmentally friendly alternative to PVC. TPU has the same properties as rubber but is generally free from plasticisers and is non-toxic. In addition, TPU is environmentally friendly and, unlike rubber, can easily be recycled and reused.